

FRUTEIRA ATENAS

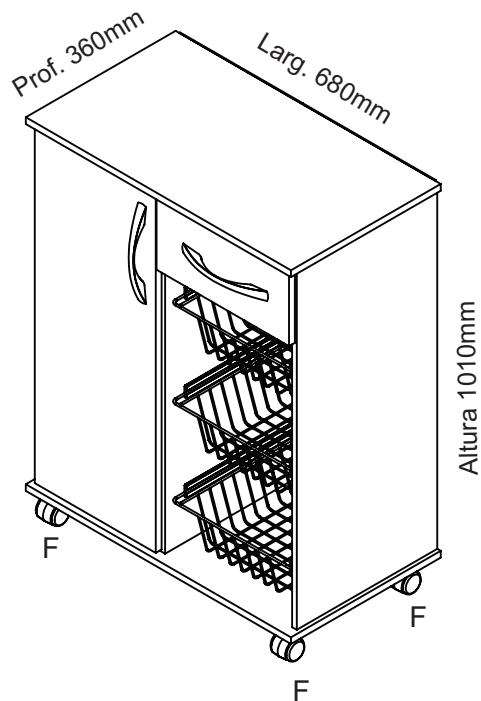

Relação de Ferragens e Acessórios

Item	Ilustração	Descrição	Qtide.
A		Calço 3mm	02
B		Cavilhas 6 x 30mm	06
C		Corrediças Plásticas Cestos	06
D		Corrediças metálicas 300mm	01
E		Dobradiça	02
F		Rodízio	04
G		Cesto Aramado	03
H		Parafuso 4,5x45 CH	06
I		Parafuso 3,5x14 CH	36
J		Parafuso 5x25 PN	06
K		Parafuso 3,5x25 FL sem ponta	02
L		Parafuso 3,5x25 FL com ponta	02
M		Parafuso 3,5x30 FL	08
N		Parafuso 3,5x35 FL s/ ponta	02
O		Suporte Prateleira Plástica	04
P		Prego 10x10 c/c	50
Q		Puxador Cinza Metalizado	02
R		Trapézio	06
S		Chapinha para unir fundos	07

Relação de Peças

Cód.	Descrição	Medida Comp. x Larg. x Esp.	Qtide.
1	Lateral Fruteira Esq.	890x335x15	1
2	Lateral Fruteira Dir.	890x335x15	1
3	Divisória	890x335x15	1
4	Tampo Sup. Fruteira	680x360x15	1
5	Tampo Inf. Fruteira	680x360x15	1
6	Fundo menor	915x285x3	1
7	Fundo maior	915x375x3	1
8	Frente de Gaveta	370x150x15	1
9	Lateral Gaveta	325x100x12	2
10	Fundo Gaveta	333x324x3	1
11	Contra Frente Gaveta	310x100x12	1
12	Traseira Gaveta	310x100x12	1
13	Prateleira	300x265x15	1
14	Porta	890x310x15	1

1º PASSO

Inicie a Montagem pelas Laterais, Base e Prateleiras com Parafuso 4,5x45 CH.

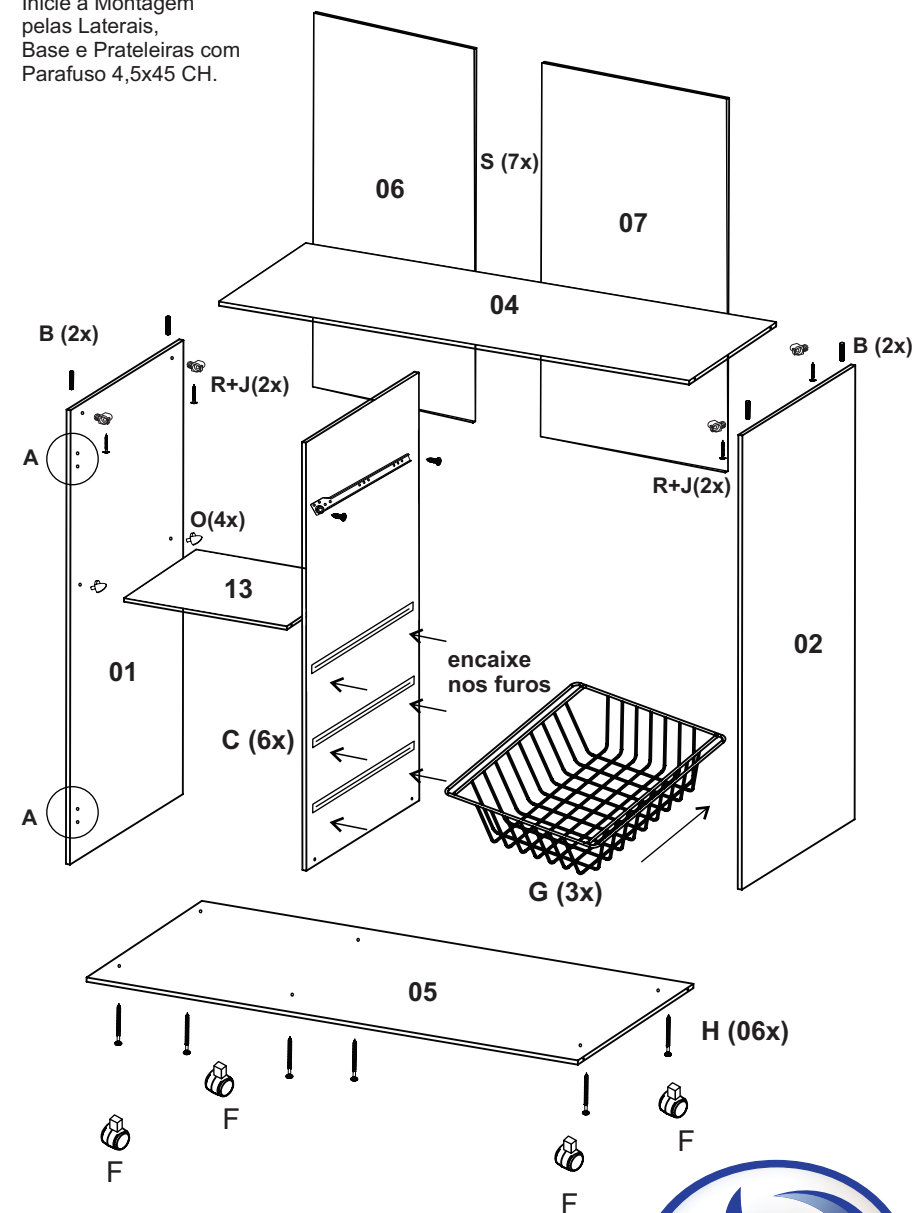

Montagem das Gaveta e Porta

Utilize as peças Gaveta, Traseiro Gav., Laterais Gav.e Fundo Gav.
Fixe com Parafuso 3,5x30 CH, conforme a figura. O parafuso 3,5x35
utilizar para fixar os Puxadores com a Gaveta.
As Corrediças fixe nas Laterais Gav. com Parafuso 3,5x14 CH.

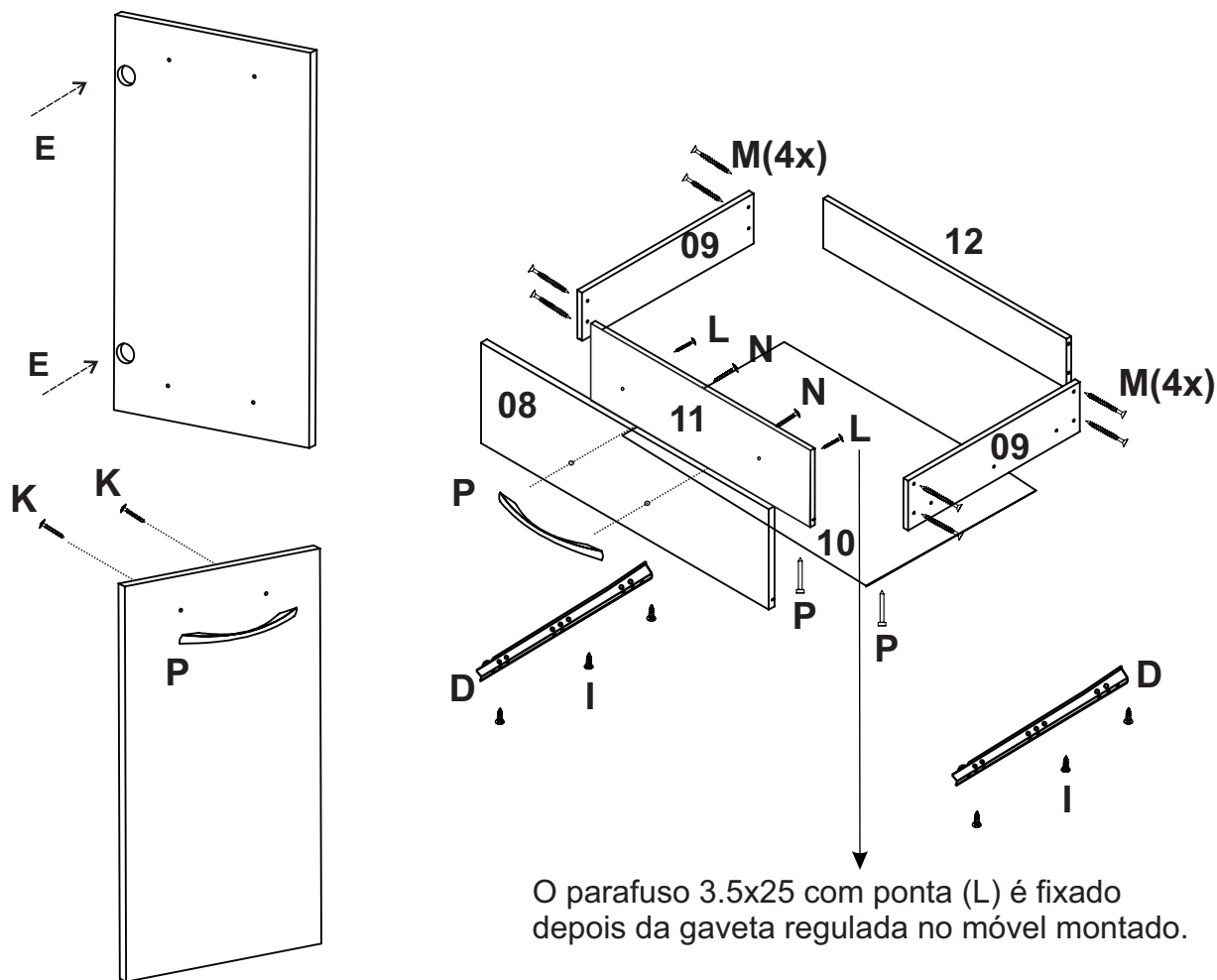

Sr. Montador

Ao iniciar a montagem deste produto, leia o manual com atenção e trabalhe com carinho, como se fosse para seu próprio uso.

Utilize sempre as ferramentas adequadas, evitando usar martelo. Em caso de dúvidas, disque para a Assistência

Técnica: **(0xx11) 4642-1870**

Obrigada por escolher a Inove Móveis

📍 Av. Marginal II, 1484 - Vila Virgínia
CEP 08575-825 Itaquaquetuba/SP

☎ (11) 4642-1870 📞 (11) 94714-0098

📘 Inove Móveis 📧 @inovemoveisind

@ vendas@i9.ind.br

